



FOX SPIRIT

PGM434

GUIDE D'UTILISATION

Écran Incurvé 43,4"



Préface

Tout a été mis en œuvre pour que les informations contenues dans ce manuel soient exactes. Néanmoins, le fabricant de cet appareil et le distributeur ne sauraient être tenus responsables de toute erreur ou omission dans ce manuel, ou de l'utilisation des informations contenues dans celui-ci.

Veillez conserver ce manuel durant toute la durée de vie de votre appareil.

Félicitations pour votre achat !



Déclaration de CE conformité

M. Laurent de la Clergerie, représentant légal du GROUPE LDLC, déclare que cet appareil est conforme aux normes et directives en vigueur. Le texte complet de la déclaration UE de conformité est disponible sur le site internet <https://dc.groupe-ldlc.com/>

RoHS

Ce produit est conforme aux régulations de la directive RoHS (Restriction of Hazardous Substances).

INFORMATION RECYCLAGE



■ Cet appareil est marqué du symbole du tri sélectif relatif aux déchets d'équipements électriques et électroniques (DEEE). Il ne doit donc pas être jeté avec les ordures ménagères. En vue de son recyclage, il doit être apporté à un point de collecte approprié (déchetterie...) ou chez un distributeur sur le principe du « 1 pour 1 ». Les produits électroniques n'ayant pas fait l'objet de tri sélectif, sont potentiellement dangereux pour l'environnement et la santé humaine.



Les termes HDMI et High-Definition Multimedia Interface ainsi que le logo HDMI sont des marques commerciales ou des marques déposées de HDMI Licensing Administrator, Inc. aux États-Unis et dans d'autres pays.

TABLE DES MATIÈRES

INFORMATIONS DE SÉCURITÉ
PRÉCAUTIONS
ENTRETIEN ET NETTOYAGE
REMARQUES SUR LES ECRANS LCD

CONTENU DE L'EMBALLAGE

VUE D'ENSEMBLE
BOUTONS DU MONITEUR
PORTS DU MONITEUR
INSTALLATION DU PIED
INSTALLATION MURALE

OPTIONS DE CONNECTIVITÉ
ALIMENTATION
SORTIE AUDIO
SORTIE VIDÉO
MISE SOUS TENSION
FREESYNC
INDICATEUR LED

OSD
PRÉSENTATION
FONCTIONS DU MENU OSD
MODE GAMEPLUS ET ECO

PIP (PICTURE IN PICTURE) INFORMATION SOURCES

PBP (PICTURE BY PICTURE) INFORMATION SUR LA RESOLUTION.

SPÉCIFICATIONS TECHNIQUES

CONDITIONS DE GARANTIE

INFORMATIONS DE SECURITÉ

PRÉCAUTIONS

- Avant d'installer le moniteur, lisez attentivement toute la documentation.
- Pour réduire le risque d'incendie ou de choc électrique, n'exposez jamais le moniteur à la pluie ou à l'humidité.
- N'essayez jamais d'ouvrir le boîtier du moniteur. Les hautes tensions dangereuses à l'intérieur du moniteur peuvent entraîner de graves blessures corporelles.
- Ne placez pas l'écran sur une étagère, un tapis, un lit ou dans une armoire.
- Ne recouvrez pas l'écran avec du tissu, notamment des tentures, ou des objets tels qu'un journal, etc.
- Si l'alimentation électrique est coupée, n'essayez pas de la réparer vous-même. Contactez le distributeur.
- Avant d'utiliser le produit, assurez-vous que tous les câbles soient bien connectés et que les câbles électriques ne soient pas endommagés. Si vous décelez le moindre dommage, contactez immédiatement le distributeur.
- Le moniteur ne doit être utilisé qu'avec le type d'alimentation indiqué sur l'étiquette. Si vous n'êtes pas sûr(e) du type d'alimentation électrique chez vous, consultez votre distributeur.
- Utilisez une prise électrique appropriée et conforme aux normes électriques locales.
- Ne surchargez pas les fils d'alimentation ou les rallonges. Une surcharge peut provoquer un risque d'incendie et/ou d'électrocution.
- Evitez la poussière, l'humidité et les températures extrêmes. Ne placez pas le moniteur dans une zone qui pourrait devenir humide. Placez le moniteur sur une surface stable.
- Débranchez l'appareil en cas d'orage ou en cas de non-utilisation prolongée. Ceci le protégera contre les dommages liés aux surtensions.
- Débranchez l'appareil en tirant sur la prise et non sur le cordon.
- N'insérez jamais d'objets et ne renversez jamais de liquide dans les fentes du boîtier du moniteur.
- Pour assurer un fonctionnement satisfaisant, n'utilisez le moniteur qu'avec des ordinateurs listés UL qui possèdent des réceptacles configurés appropriés marqués entre 100 ~ 240 V CA.
- La prise de courant doit être installée à proximité de l'équipement et doit être facile d'accès.
- Si vous rencontrez des problèmes techniques avec le moniteur, contactez le distributeur.



ATTENTION : ne démontez pas et n'essayez pas d'ouvrir votre appareil car l'ouverture et le retrait du boîtier pourraient vous exposer à des tensions dangereuses et à d'autres dangers.



Aucune pièce de l'appareil ne peut être remplacée par l'utilisateur. Toute réparation doit être confiée à un réparateur agréé.

ENTRETIEN ET NETTOYAGE

- Pour des raisons de sécurité, éteindre et débrancher le moniteur avant de le nettoyer.
- Nettoyez la surface du moniteur à l'aide d'un chiffon non pelucheux et non abrasif. Les tâches coriaces peuvent être éliminées à l'aide d'un chiffon humidifié d'un produit de nettoyage spécifique doux.
- Evitez d'utiliser un produit de nettoyage contenant de l'alcool ou de l'acétone. Utilisez un produit de nettoyage prévu pour les écrans LCD. N'aspergez jamais de nettoyant directement sur l'écran car il pourrait goutter dans le moniteur et entraîner un choc électrique.
- Lors du nettoyage, assurez-vous qu'aucun liquide n'entre dans l'appareil. Le chiffon utilisé pour le nettoyage ne doit pas être dur car il pourrait rayer la surface de l'écran.
- Nettoyez le boîtier à l'aide d'un chiffon légèrement humide et d'un détergent doux, puis essuyez le boîtier à l'aide d'un chiffon sec et propre.
- N'introduisez aucun objet et ne renversez aucun liquide dans l'appareil.

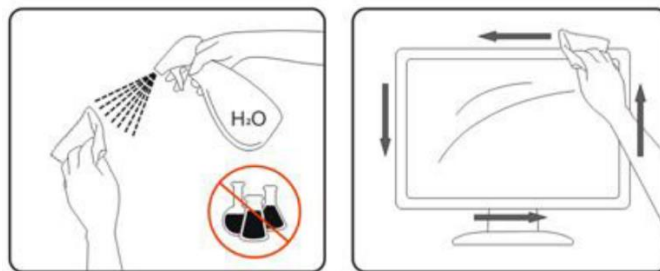

Retrouvez tous les produits nettoyants spécifiques LDLC sur notre site : <http://www.ldlc.com/consommables/nettoyage/chiffon-lingette/c4464/+fb-C000000888.html>

REMARQUES SUR LES ECRANS LCD

Les symptômes suivants sont normaux pour les moniteurs LCD et n'indiquent pas de problème.

- De par la nature de la lumière fluorescente, l'écran peut scintiller lors de la première utilisation. Éteignez l'interrupteur d'alimentation et rallumez-le pour vous assurer que le scintillement ait disparu.
- Il se peut que vous trouviez l'écran irrégulièrement lumineux selon le motif de bureau que vous utilisez.
- L'écran LCD a 99.99% de pixels efficaces, ou plus. Il peut comprendre des défauts à hauteur de 0.01% ou moins, tels que pixel manquant ou blanc.
- En raison de la nature de l'écran LCD, une rémanence d'image peut survenir après changement d'image, lorsque la même image est affichée pendant plusieurs heures. Dans ce cas, l'écran se rétablit lentement en changeant d'image ou en coupant l'alimentation pendant quelques heures.
- Si l'écran clignote subitement et sans raison particulière, ou si le rétroéclairage ne marche plus, veuillez contacter votre revendeur ou un centre de réparation pour faire réparer l'écran. Ne réparez jamais vous-même cet écran.

CONTENU DE L'EMBALLAGE

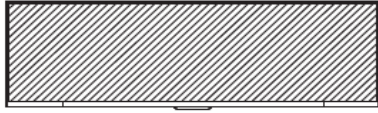

Moniteur x1

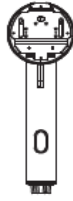

Pied x1



Base x1



Vis (PM5*15) x3

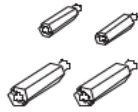

Entretoises hexagonales x4
(L35mm x2, L17mm x2)



Câble d'alimentation x1
(AC 100-240V 50/60Hz 1.8m)



Câble DP 1.2
1.8m x1



Câble HDMI 2.0
1.5m x1



Tournevis x1

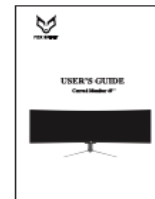

Guide d'utilisation x1

VUE D'ENSEMBLE

BOUTONS DU MONITEUR

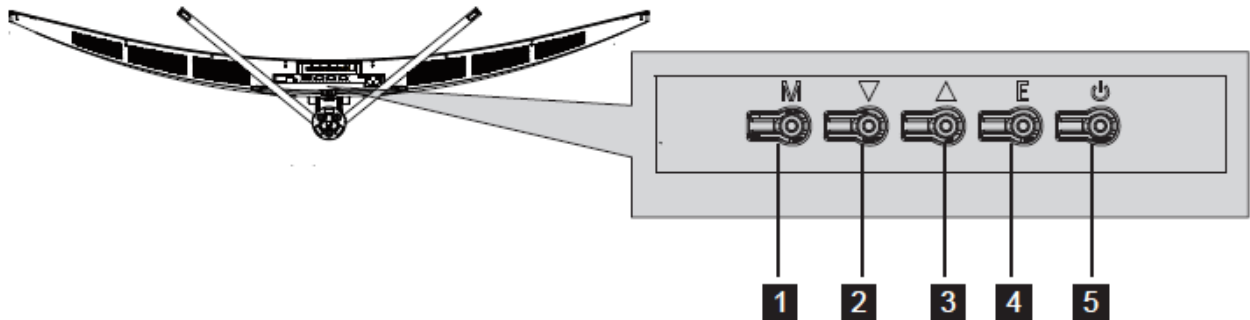

1 **Bouton de menu M** : Appuyez pour faire apparaître le menu OSD ou accéder aux sous-menus.

2 **Bouton Bas** : Appuyez pour vous déplacer vers le bas dans les menus.

3 **Bouton Haut** : Appuyez pour vous déplacer vers le haut dans les menus.

4 **Bouton de sortie E** : Appuyez pour sortir du menu.

5 **Bouton Marche** : Appuyez pour allumer ou éteindre le moniteur.

PORTS DU MONITEUR

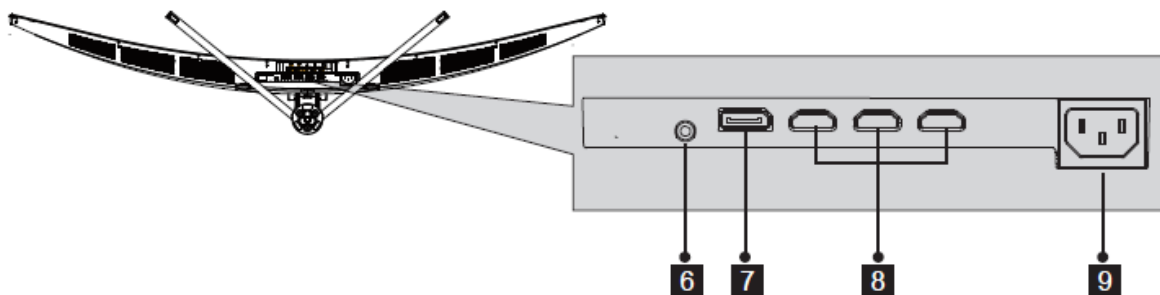

6 Sortie audio : Insérez un connecteur audio Jack (3,5 mm) dans ce port afin de recevoir le signal audio de votre moniteur

7 Connecteur DP : Insérez l'extrémité de votre câble DP (DisplayPort) sur la sortie vidéo de votre ordinateur et l'autre extrémité dans ce port pour obtenir un affichage

8 Connecteurs HDMI : Insérez l'extrémité de votre câble HDMI sur la sortie vidéo de votre ordinateur et l'autre extrémité dans ce port pour obtenir un affichage.

9 Port d'alimentation : Branchez le câble d'alimentation fourni sur le connecteur d'alimentation, puis branchez l'autre extrémité dans une prise murale pour alimenter votre moniteur.

INSTALLATION DU PIED



Gardez la mousse de protection sous votre moniteur pendant l'installation du pied.

1. Ouvrez l'emballage, sortez le produit avec la mousse de protection toujours attachée et placez-le doucement à plat sur un bureau ou une table.

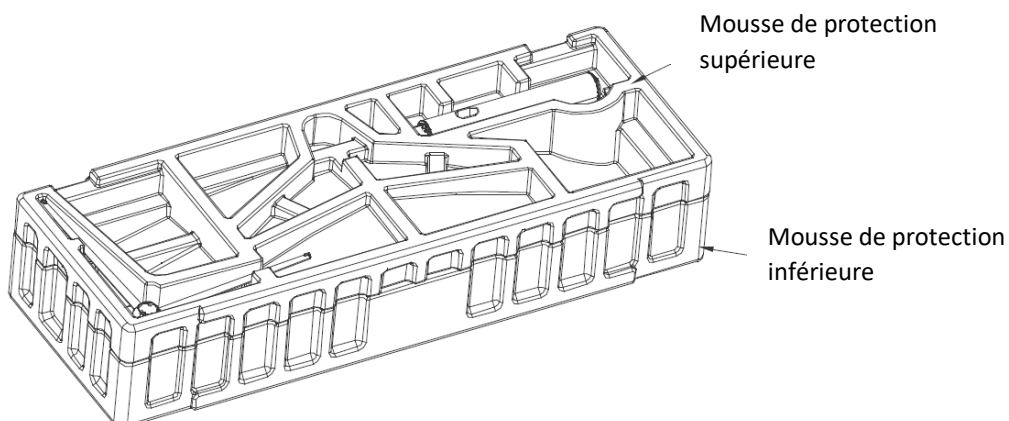

2. Retirez les pièces principales et les accessoires

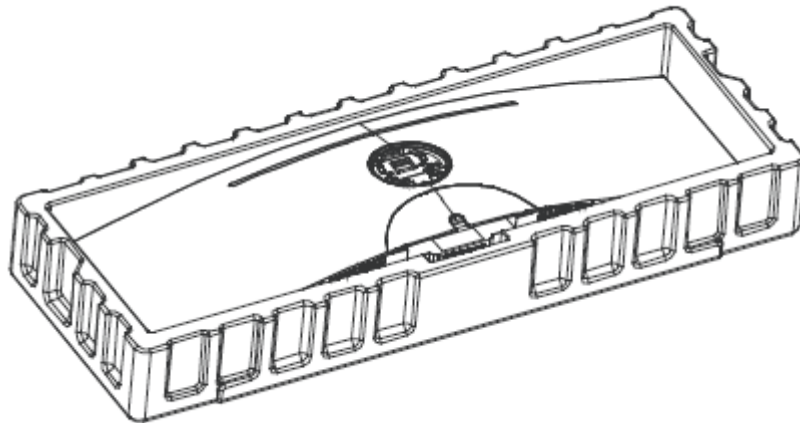

3. Installer la base dans le pied et utilisez 3x vis PM5*15 fournies pour les fixer ensemble.

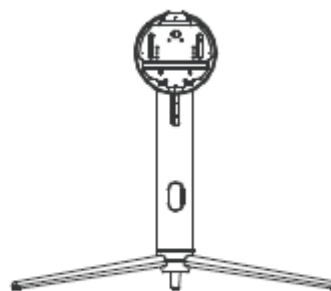
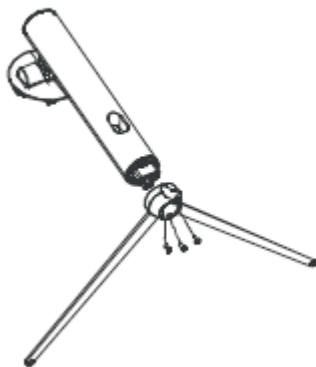

4. Insérez la plaque de fixation à l'arrière du moniteur. La plaquette émettra un clic une fois en place. Faites attention à ce que le pied soit correctement attaché à l'arrière du moniteur avant de retirer la mousse de protection et de le dresser debout sur une table ou un bureau de niveau en toute sécurité.

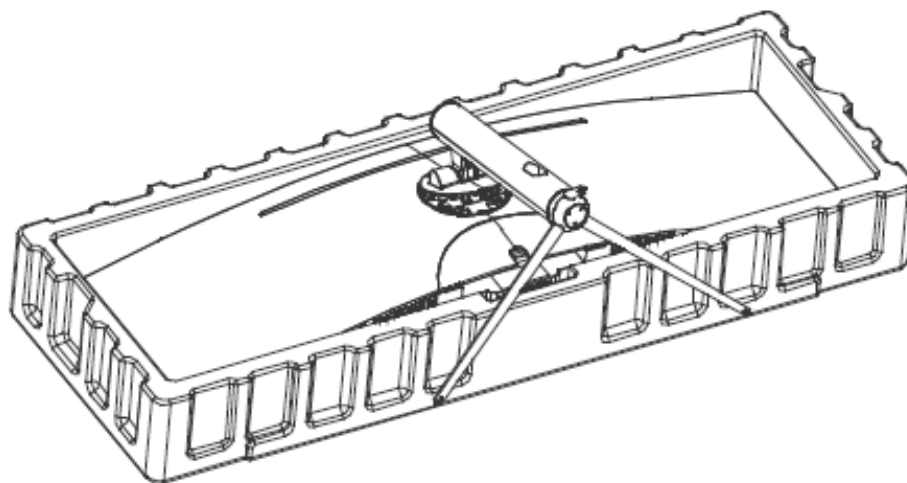

5. L'installation du pied est terminée. Utilisez les 2 mains pour placer le moniteur assemblé sur une surface plane.

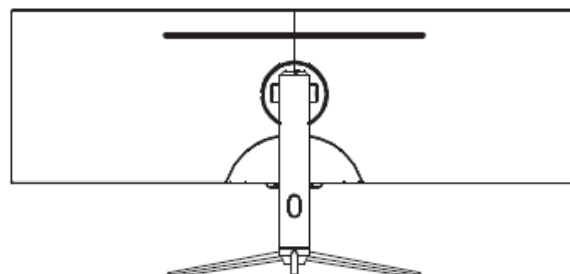
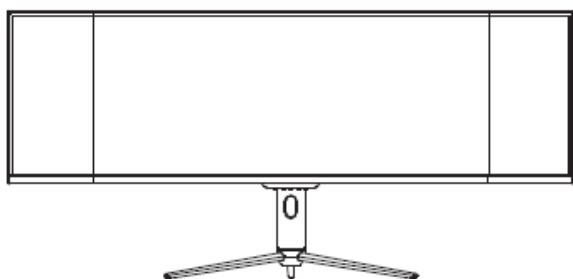

Attention : Pendant la manipulation, ne touchez pas ou n'appuyez pas sur l'écran LCD afin d'éviter tout dommage.

MONTAGE MURAL

1. Ouvrez le carton, retirer la couche supérieure du polystyrène.

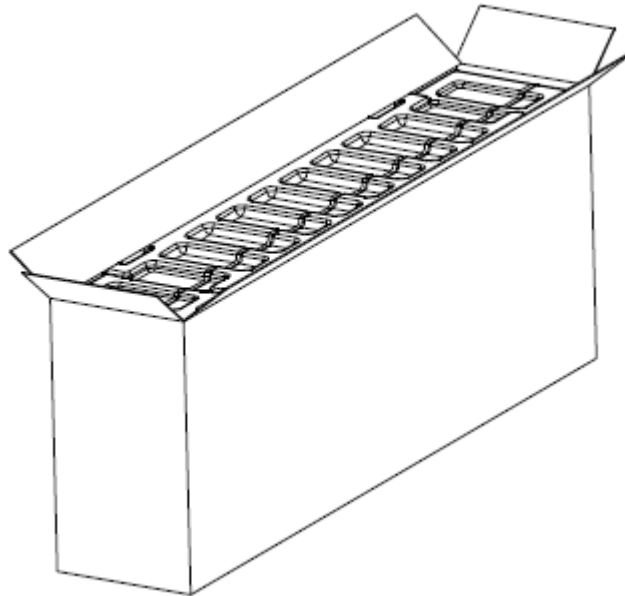

2. Retirez les quatre vis d'origines (1) fixées sur l'ouverture à l'arrière du moniteur.
Veuillez-vous référer au schéma pour le placement correct des entretoises hexagonales. (2)

Suivez les instructions de fixation relatives à votre support mural, pied ou accessoire et installez le moniteur sur le support désiré.

Vis d'origine x4

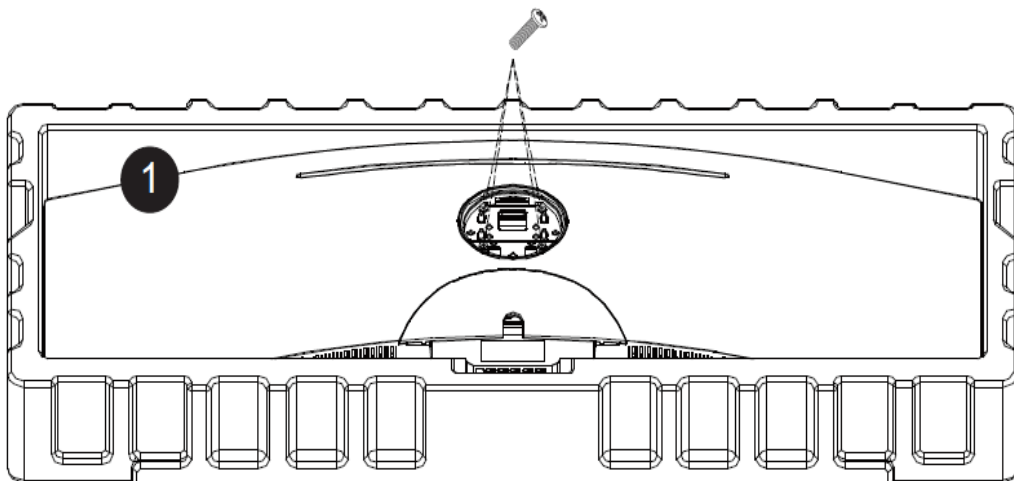

Utilisez les entretoises
hexagonales L35mm x2

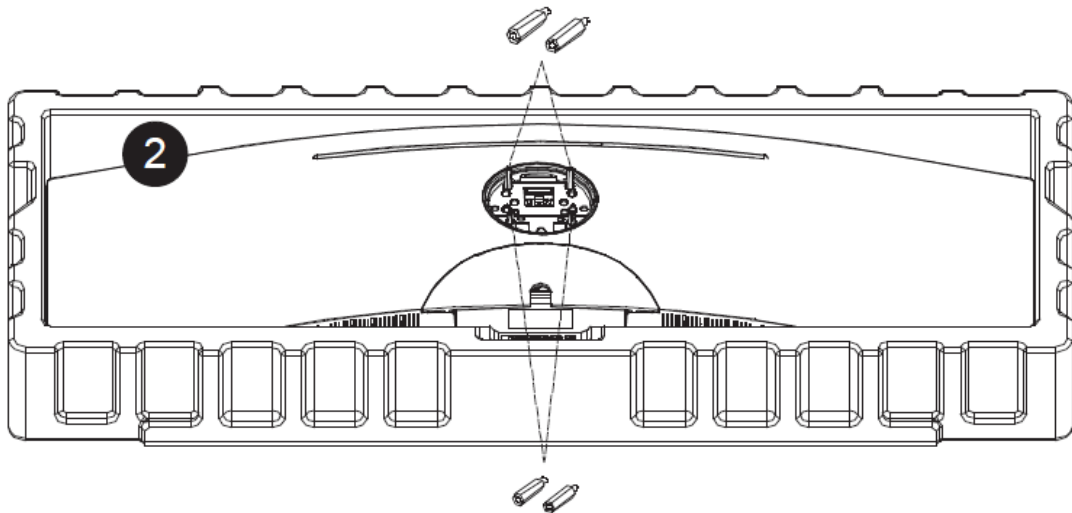

Utilisez les entretoises
hexagonales L17mm x2



- Veuillez utiliser uniquement les 4x entretoises hexagonales fournies (L35mm x2, L17mm x2) pour ce type d'installation.
- Attention à ne pas jeter les 4x vis d'origine fournies pour vos éventuels besoins ultérieurs.

3. Votre moniteur est prêt à être monté sur un support de fixation mural. Pour éviter tout dommage, ne pas appuyer sur l'écran durant l'installation.

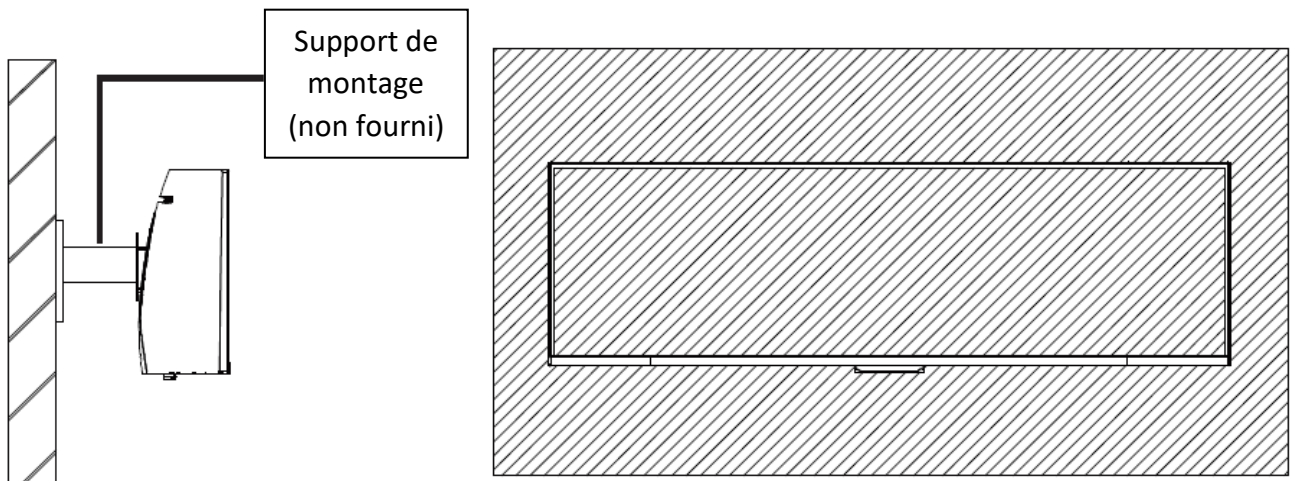

OPTIONS DE CONNECTIVITÉ

ALIMENTATION

Branchez le câble d'alimentation fourni sur le connecteur d'alimentation, puis branchez l'autre extrémité dans une prise murale pour alimenter votre moniteur.

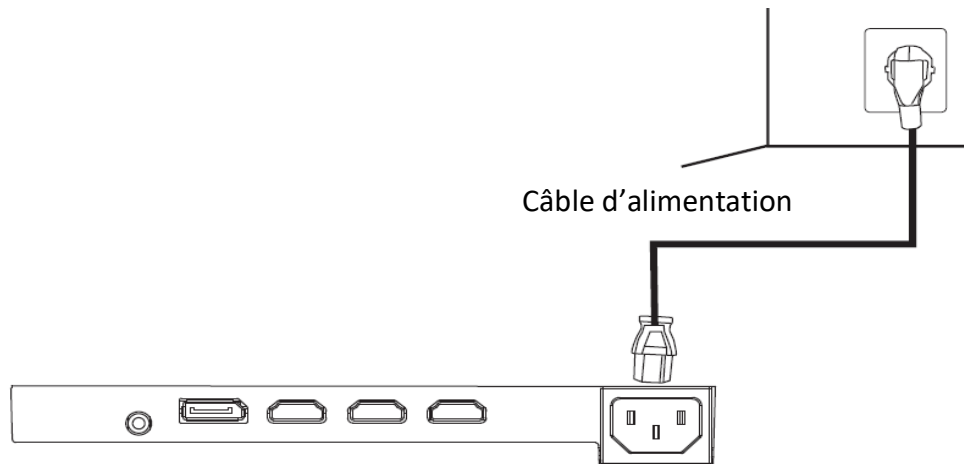

SORTIE AUDIO

Branchez votre casque ou vos enceintes à l'aide de la prise jack 3.5mm directement sur votre moniteur. Si des enceintes ou casque sont déjà branchés directement sur votre PC en même temps, les appareils audios ne produiront aucun son.

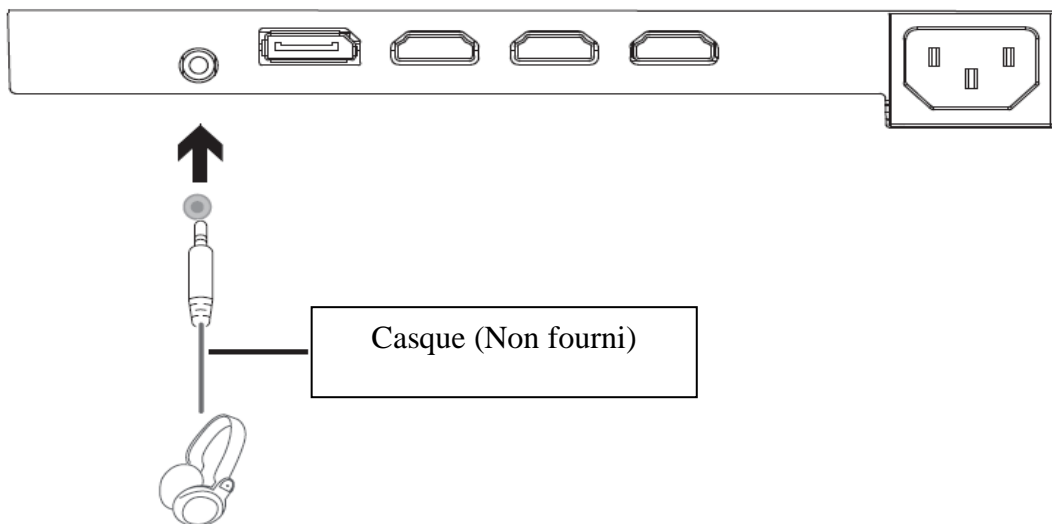

SORTIE VIDÉO

Connectez un câble HDMI sur une sortie du moniteur correspondante et vérifiez que celui-ci soit bien relié au port correspondant de votre machine.

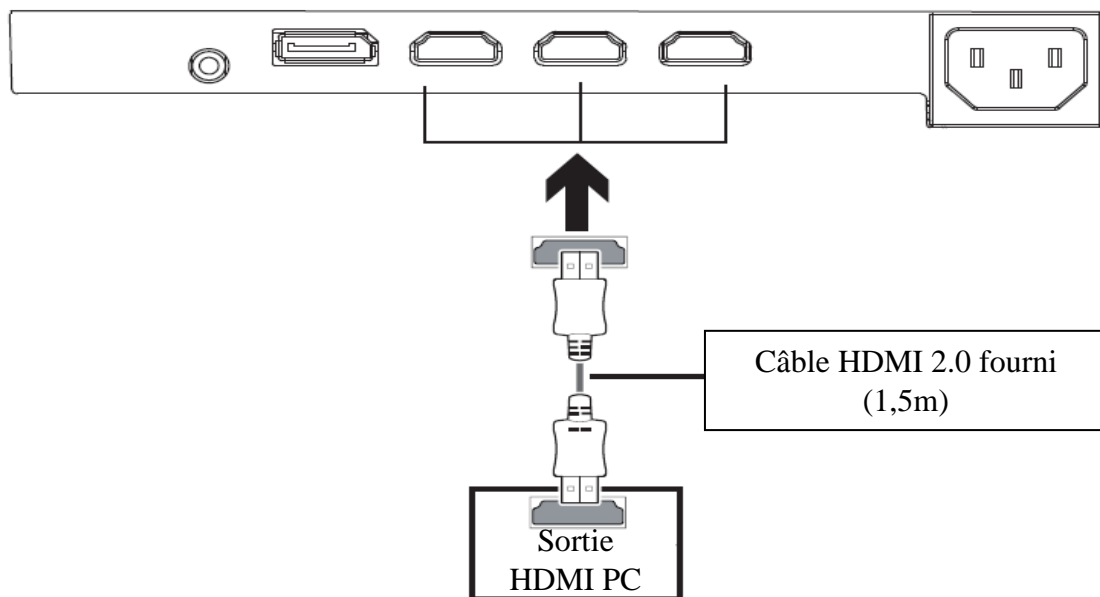

Connectez un câble DP sur une sortie du moniteur correspondante et vérifiez que celui-ci soit bien relié au port correspondant de votre machine.

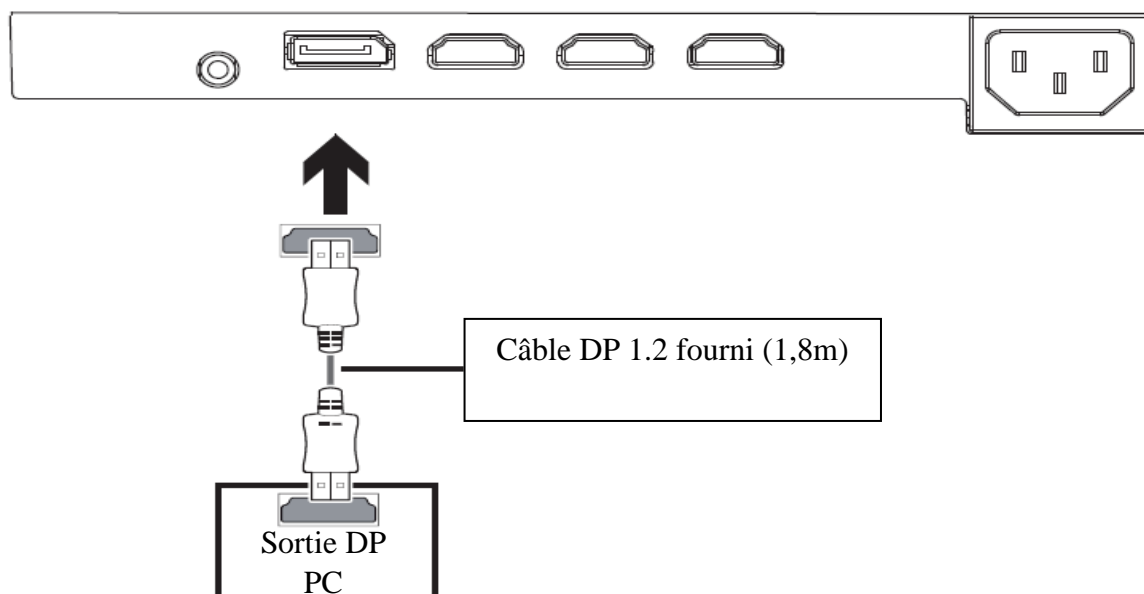

MISE SOUS TENSION

Reliez l'une des extrémités du câble DP à la carte graphique de votre PC. Un câble HDMI peut bien sûr aussi être utilisé.

1. Connecter les autres extrémités des câbles aux ports correspondants de votre moniteur.

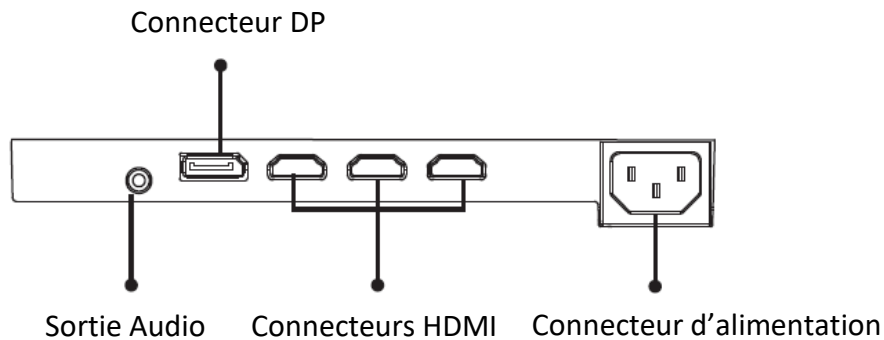

2. Connectez une extrémité du câble d'alimentation à votre moniteur et l'autre extrémité sur une prise secteur. Il est recommandé d'utiliser un protecteur contre les surtensions disposant d'un voltage adapté si votre prise murale ne peut être atteinte directement.
3. Appuyez sur le bouton Power afin d'allumer le moniteur.

FREESYNC

La fonctionnalité elle-même est désactivée par défaut. Afin de pouvoir utiliser cette fonction veuillez l'activer dans le menu OSD en la réglant sur ON. Pour utiliser cette fonctionnalité, vous aurez besoin :

1. D'un ordinateur équipé de la technologie FreeSync ;
2. Un câble HDMI / DP ;
3. Des pilotes graphiques à jour.

Connectez votre ordinateur et votre moniteur avec un câble HDMI / DP. Après le branchement, vous recevrez une notification pour activer la fonctionnalité sur votre ordinateur. Si vous ne la recevez pas, vous devrez peut-être activer la fonction dans le menu de votre carte graphique (voir les instructions relatives à cette fonctionnalité dans le manuel de votre carte graphique).

INDICATEUR LED

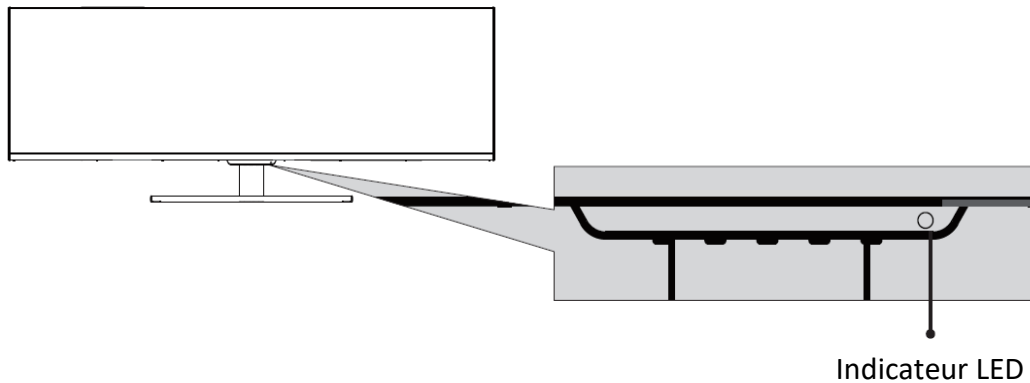

Une lumière bleue continue indique que l'appareil est sous tension et que le moniteur fonctionne normalement. Une lumière bleue clignotante indique qu'aucune source vidéo, qu'aucun signal horizontal ou vertical n'a été détecté ou bien que la tension est basse. Veuillez vous assurer que votre ordinateur est sous tension et que toutes les câbles vidéos sont correctement insérés et / ou connectés.

MENU OSD

PRÉSENTATION

Le menu OSD peut être utilisé pour ajuster les réglages de votre appareil et apparaît sur votre écran après l'avoir allumé tout en pressant la touche M.



Lors de votre première utilisation de votre moniteur, les réglages seront automatiquement ajustés aux réglages optimaux en fonction de la configuration et des composants de votre ordinateur.

1. Appuyez sur l'un des boutons suivants (M, ▼, ▲, E, ⏻) pour activer la fenêtre de navigation (Figure 1) :

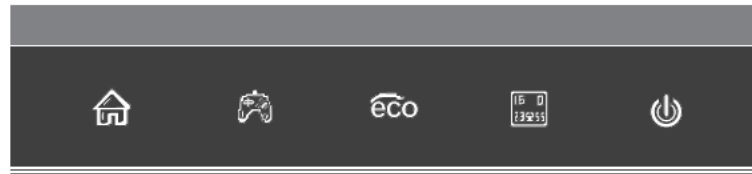

2. Appuyez sur  M pour entrer dans le menu OSD (figure 2) :

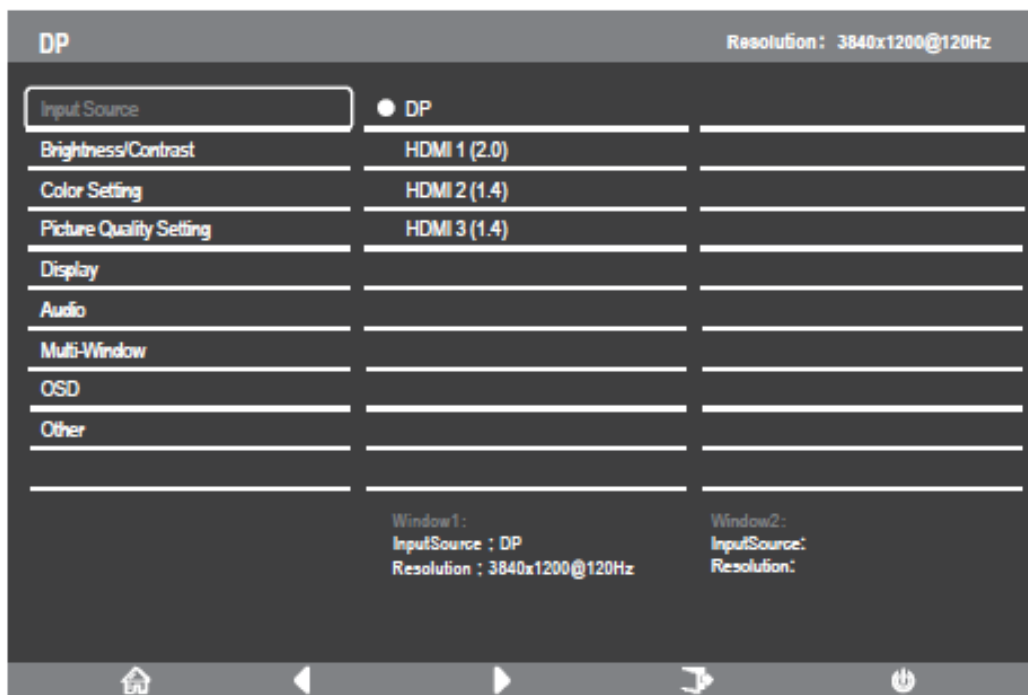

3. Appuyez sur ▼ ou ▲ pour parcourir les fonctions.
 - a. Sélectionnez la fonction en surbrillance en appuyant sur **M** pour entrer dans le sous-menu.
 - b. Appuyez sur ▼ ou ▲ pour parcourir les sous-menus. Appuyez en suite sur **M** pour sélectionner la fonction en surbrillance.
 - c. Appuyez sur ▼ ou ▲ pour sélectionner une option en surbrillance puis appuyez sur **M** pour confirmer le réglage et sortir de cet affichage.

4. Appuyez sur  **E** pour sortir de cet affichage.

FONCTIONS DU MENU OSD

Menu Principal	Sous-menu	Options	Description
	HDMI 1 (2.0)	Aucune	Passé en signal d'entrée HDMI
	HDMI 2 (1.4)	Aucune	Passé en signal d'entrée HDMI
	HDMI 3 (1.4)	Aucune	Passé en signal d'entrée HDMI
	DP	Aucune	Passé en signal d'entrée DP
Luminosité / Contraste	Luminosité	0~100	Ajuste la luminosité de l'écran
	Contraste	0~100	Ajuste le contraste de l'écran
	DCR	Marche	Active le rapport dynamique de contraste
Arrêt		Désactive le rapport dynamique de contraste	
Couleur	Gamma	Gamma 1.8	Définit une correction Gamma
		Gamma 2.0	
		Gamma 2.2	
		Gamma 2.4	
		Gamma 2.6	
	Format de l'image	Standard, Photo, Film, Jeux, FPS, RTS	Définit un mode d'affichage suivant l'activité
	Température de couleur	Chaude, Froide, Utilisateur	Ajuste la température des couleurs
	Utilisateur	Rouge Vert Bleu	0~100 Personnalise les composants RVB
	Réduction lumière bleue	0~100	Définit un niveau de filtre lumière bleue
	Teinte (Hue)	0~100	Ajuste le niveau de teinte
Saturation	0~100	Ajuste le niveau de saturation	
IMAGE	Finesse	0~100	Ajuste la netteté de l'image
	Temps de réponse	Off, Haut, Moyen, Bas	Ajuste le temps de réponse
	Réduction du bruit	Off, Haut, Moyen, Bas	Réduit le bruit de l'image causé par les interférences du signal de la source
	Super résolution	Off, Haut, Moyen, Bas	Lorsque la résolution de l'écran d'affichage est faible, cette fonction peut être activée pour améliorer la résolution de l'image
	Contrôle dynamique de la luminosité	On, off	Compense l'écran de gris et renforce l'expression de l'échelle de gris.
Affichage	Ratio d'affichage	Ecran Large, 4 :3, 1 :1, Auto	Sélectionne les proportions d'affichage
Audio	Muet	On, off	Allume/éteint le mode muet
	Volume	0-100	Ajuste le volume audio

	Source audio	HDMI1 (2.0), HDMI2 (1.4), HDMI3 (1.4), DP	Sélectionne un signal audio entrant
Multi-fenêtre	Multi-fenêtre (PIP/PBP)	Off, PIP Mode, PBP 2Win Mode	Sélectionne PIP/PBP en fonction du nombre de signaux entrants
	Sub Win2 Input (Source entrée fenêtre 2)	DP, HDMI1 (2.0), HDMI2 (1.4), HDMI3 (1.4)	Sélectionne le signal entrant pour la fenêtre 2
	Taille PIP	Petite, Moyenne, Large	Ajuste la taille de la fenêtre PIP/PBP affichée
	Position PIP	Haut-Droite, Haut-Gauche, Bas-Droit, Bas-Gauche	Ajuste la position de la fenêtre PIP/PBP affichée
	Interchanger (Swap)	Aucun	Echange les sources des signaux PIP/PBP
OSD	Langues	Anglais, Chinois Simplifié, Coréen, Russe, Espagnol, Japonais, Français	Définit la langue de l'OSD
	Position horizontale du menu	0-100	Ajuste la position horizontale du menu
	Position verticale du menu	0-100	Ajuste la position verticale du menu
	Transparence du menu	0-100	Ajuste la transparence du menu
	Délais d'expiration du menu	5-100	Définit le temps d'affichage de l'OSD à l'écran après avoir terminé de l'utiliser
	Rotation du menu	Normal, 90, 180, 270	Lorsque l'utilisateur tourne son écran, cette fonction peut également faire une rotation au menu pour un meilleur angle d'affichage.
AUTRES	DP Version	DP 1.1 / DP 1.2	Sélectionne une version DP
	Freesync (Adaptative Sync)	ON / OFF	Active ou désactive la fonctions FreeSync
	HDR	ON, OFF ; Auto Detect	Active ou désactive le mode HDR
	Reset		Réinitialise le menu aux réglages par défaut.

PIP (PICTURE BY PICTURE) INFORMATION SOURCES

Mode	Source	PIP Ajout d'une fenêtre		Inter-changement de fenêtre	Mode Image
		DP	HDMI		
Mode 1	DP	Non	Oui	Oui	Oui
Mode 2	HDMI	Oui	Non	Oui	Oui

Note : "Oui" signifie que la fonction est supportée, "Non" signifie que la fonction ne peut être supportée.

PBP (PICTURE BY PICTURE) INFORMATION SUR LA RESOLUTION.

Pour utiliser cette fonction et afin de pouvoir obtenir une expérience visuelle optimale, il est recommandé de régler les deux écrans sur la même résolution : 1200p@60Hz.

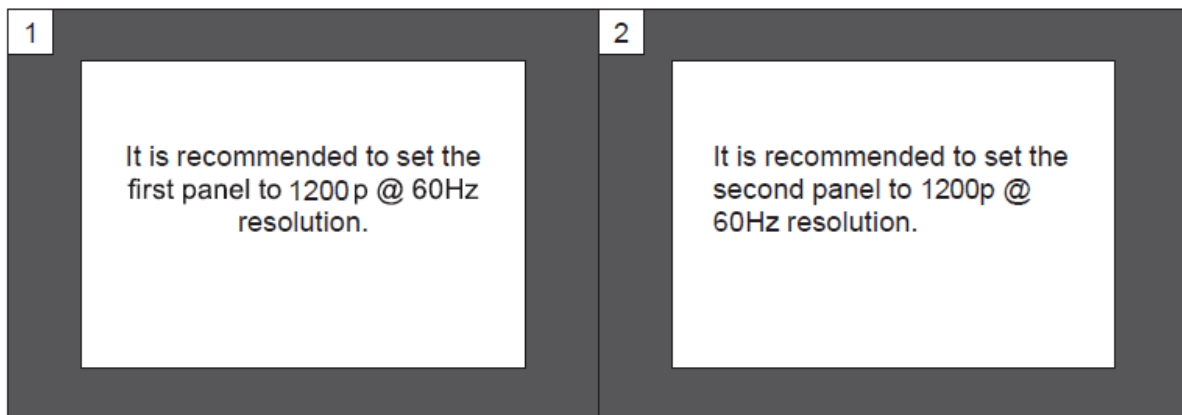





Ainsi, les hachures ou déformations visuelles seront atténuées.

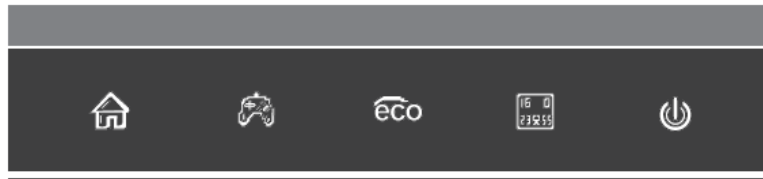

MODE GAMEPLUS ET ECO

1. Appuyez sur un des boutons (M, ▼, ▲, E, ⏻) pour activer la fenêtre de navigation.



2. Appuyez sur  ▼ pour passer en mode Gameplus. Suivant les besoins de votre jeu, choisissez le viseur que vous désirez. Ces viseurs ont été conçus pour optimiser votre visée dans les jeux de tirs, même s'ils peuvent être utilisés à d'autres occasions.

Game Plus 1(rouge)	Game Plus 2 (vert)	Game Plus 3 (rouge)	Game Plus 1(vert)
			

3. Appuyez sur   pour passer en mode ECO. Ces modes incluent **Standard, Photo, Film, Jeux, FPS**, et **RTS** et peuvent être activés pour optimiser les réglages en fonction de votre utilisation. Le mode Standard convient à la plupart des utilisations.

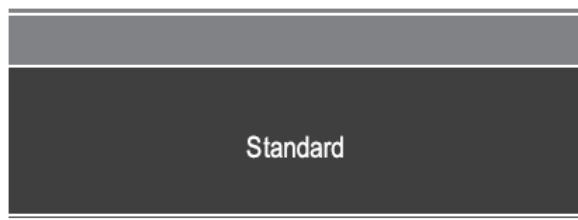

4. Appuyez sur E () pour définir une gamme d'effet RVB (limité ou plein)

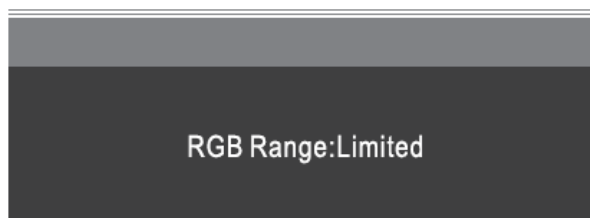

SPECIFICATIONS TECHNIQUES

Fox Spirit 43.4'' PGM434		
Ecran	Taille de la dalle	43.4''
	Type de dalle	VA Samsung
	Courbure	R1800
	Éclairage arrière	Non
	Luminosité	Typ. 380 cd/m2
	Contraste	3000 :1
	Taille des pixel	0.27405(H) x 0.27405(V)mm
	Résolution	DWUXGA 3840*1200 Max. 3840*1200@120Hz
	Taux de rafraichissement	120Hz
	Format de l'écran	32:10
	Temps de réponse	4ms
	Angle de vision (CR>10)	H:178°,V:178°
	Dalle mate/antireflet	Oui
	Couleurs de l'écran	16.7M de Couleurs
	Ecran tactile	Non
	Connectique	VGA
DVI		Non
HDMI		2x HDMI 1.4 / 1x HDMI 2.0
DP		1x DP 1.2
Mini DP		Non
Entrée audio		Non
USB 3.0		Non
Hautparleurs		Non
Sortie audio		1*Jack 3,5mm femelle
Alimentation	Consommation	Normale : 68W Max : 90W Veille≤0.5W
	Puissance	AC 100-240V 50/60Hz 2,0A
	Source d'alimentation	AC in
	Température de fonctionnement	0 ~ 40 °C
	Cable d'alimentation	1,8 m
	Indicateur Led	Marche / Veille : Bleu
Condition de fonctionnement	Température de stockage	-20 ~60 °C
	Humidité	10 ~ 85% RH
Caractéristiques physiques	Dimensions du produit (avec pied, L*H*P)	1060.62*562.10*286.77mm
	Dimensions du produit (Sans pied, L*H*P)	1060.62*358.24*140.14mm
	Poids net	10.2KG
	Poids brut	13.6Kg

	Matière	Coque avant---ABS+PC Coque arrière--ABS Pied -- Plastique+AL
	Inclinaison	-5°~ 15°
	Pied ajustable	Oui - distance 90mm (±5m) Hauteur Min. : 472,10 mm Hauteur Max. : 562,10 mm
	VESA	VESA 75x75mm
Affichage	Langue OSD	OSD format 7 Langages : Anglais, Chinois simplifié, Coréen, Russe, Espagnol, Japonais, Français.
	Flicker-Free	Oui
	Anti-lumière bleue	Oui
	AMD FreeSync	Oui
	HDR Ready	Oui
Accessoires	Câble HDMI 2.0	1,5m
	Câble DP 1.2	1,8m
	Manuel	Oui

CONDITIONS DE GARANTIE

Conditions de garantie contractuelles

La garantie du GROUPE LDLC est limitée au remplacement du produit ou de certaines pièces reconnues comme étant défectueuses par un produit identique ou comparable, ou des pièces neuves ou comme neuves.

Elle couvre la réparation, l'échange du produit pendant la durée de garantie, tel que stipulé ci-dessous.

Durée de la garantie :

1. **24 mois**, à partir de la date de livraison
2. Prise en charge des pixels défectueux : il faut minimum 7 pixels défectueux répartis sur la dalle, ou 4 pixels défectueux consécutifs.
3. Vous avez la possibilité de combiner à l'achat de votre écran la « **Garantie 0 pixel mort jusqu'à 3 mois après l'achat** » sur notre site : www.ldlc.com (informatique > périphérique PC > Ecran ordinateur > Garanties écran).

Attention : pour être valable, l'achat de cette garantie doit être simultané à l'achat d'un écran.

Exclusions de garantie

La présente garantie est exclue dans les cas suivants :

La garantie exclut les dommages d'origine externe, les dommages consécutifs à une utilisation non conforme des produits ou les dommages consécutifs à l'intervention d'un réparateur non agréé par Groupe LDLC.

Groupe LDLC ne peut en aucun cas être tenue pour responsable de la perte ou de l'altération des données ou programmes présents sur les matériels, ou supports, qui sont retournés pour une intervention technique, que les produits soient sous garantie ou non.

Groupe LDLC s'engage uniquement à assurer le remplacement de certaines pièces défectueuses et la réparation des dommages des marchandises fournies au client par ses soins. Si le matériel ne peut être remplacé par un matériel identique, il sera proposé au client un matériel équivalent ou supérieur, ou un avoir.

Sous réserve des dispositions légales impératives, la responsabilité de Groupe LDLC est strictement limitée aux obligations définies aux présentes conditions ou, le cas échéant, aux conditions expresses. Groupe LDLC ne peut en aucun cas être tenue pour responsable des dommages matériels et immatériels qui interviendraient au cours du dépannage dans le cas où l'acheteur retournerait des produits qui n'ont pas été fournis par le vendeur.

Groupe LDLC ne peut être responsable au titre de la garantie des pannes ou dommages résultant directement ou indirectement des cas suivants :

- Tout entreposage sans protection ou prolongé.
- Toute négligence, erreur de raccordement ou de manipulation, entretien et usage d'équipement non-conforme aux spécifications techniques fournies par Groupe LDLC, ou plus généralement une utilisation défectueuse ou maladroite.
- Tout ajout de dispositif complémentaire ou accessoire de l'équipement, ou l'utilisation de toutes pièces nécessaires pour l'exploitation de l'équipement non conformes aux spécifications techniques fournies par Groupe LDLC.
- Toute modification ou transformation mécanique, électronique, électrique ou autres apportées à l'équipement ou à ses dispositifs de raccordement par toute tierce personne.
- En cas de faillite ou impossibilité de fourniture de la part du fabricant, le client ne peut se retourner contre Groupe LDLC, laquelle n'assumera aucune responsabilité en matière de garantie sur les produits de ce fabricant.

Limitation de garantie

La garantie Groupe LDLC est limitée à la réparation, au remplacement ou à un remboursement en valeur des marchandises reconnues défectueuses par Groupe LDLC, en tenant compte de l'usage qui en a été fait, et ceci au libre choix de Groupe LDLC.

Groupe LDLC s'engage uniquement à assurer le remplacement de certaines pièces défectueuses et la réparation des dommages des marchandises fournies à l'acheteur par ses soins. La garantie ne couvre donc pas les frais de main d'œuvre, ni ceux qui résultent des opérations de démontage, de remontage et de transport, sauf dans le cas de l'échange standard. Le SAV Groupe LDLC ne peut jouer que dans le cadre de la garantie Groupe LDLC ou de la garantie légale.

Groupe LDLC ne sera en aucun cas et en aucune circonstance tenue pour responsable des autres coûts, frais, dépenses, pertes ou dommages de quelque nature que ce soit résultant de l'utilisation des marchandises, de la présence d'un virus (ou d'un dispositif préprogrammé ayant un effet similaire) sur l'appareil, et ce qu'ils soient directs, indirects ou accessoires, y compris (sans que cette liste soit exhaustive) la perte de données, le manque à gagner ou tout autre dommage commercial.

Groupe LDLC ne sera pas tenue pour responsable des événements indépendants de sa volonté qui l'empêcheraient d'assurer la prestation des services proposés, notamment, sans que cette liste soit exhaustive, l'interruption des services téléphoniques, la fermeture d'aéroports interrompant la livraison des marchandises, les catastrophes naturelles, les conditions météorologiques, les grèves et l'impossibilité de contacter le client pour confirmer les différentes étapes liées à la prise en garantie de l'appareil.

Réclamation et service après-vente

En cas de défaillance du produit, Groupe LDLC conseille au client de rechercher l'origine du problème en effectuant une vérification technique sommaire au moyen du manuel d'utilisation fourni.

Si le problème persiste, le client est invité à contacter notre “Support Technique“ par téléphone ou par e-mail, tel que détaillé ci-après et à se munir des informations suivantes :

- Son numéro de client ;
- L’original de la facture d’achat de l’appareil ;
- Le détail lié à la panne constatée ;
- Le détail des éventuelles modifications logicielles ou matérielles apportées à l’appareil ;
- L’assurance que le problème ne résulte pas d’un équipement ou d’un logiciel tiers ;
- La description exacte des différents messages d’erreur qui s’affichent ;

Un technicien Groupe LDLC établira un diagnostic et tentera de le résoudre par téléphone ou par e-mail. Si le problème ne peut être résolu, et sous réserve que le défaut soit couvert par la présente garantie contractuelle, Groupe LDLC réparera ou changera l’appareil.

Si Groupe LDLC ne découvre aucun défaut ou problème, ou que le client ne remplit pas l’une des conditions détaillées dans cette rubrique, la société se réserve le droit de facturer les pièces et la main-d’œuvre.

Le retour des marchandises se fait uniquement par voie postale, sauf mention particulière. Tout retour de marchandise nécessite l’accord préalable de Groupe LDLC et un numéro de retour, lesquels peuvent être obtenus gratuitement via la page CONTACTS accessible depuis la page d’accueil de notre site <http://www.ldlc.com/>

Vous recevrez par le moyen jugé le plus opportun par Groupe LDLC un accord de retour.

À défaut d’accord de retour, la marchandise vous sera retournée ou tenue à votre disposition, à vos frais, risques et périls, tous frais de transport, de stockage, de manutention étant à votre charge.

La marchandise est renvoyée en général à votre charge et à vos risques et périls. Nous vous conseillons donc de déclarer la valeur de la marchandise et de souscrire une assurance transport.

L’acheteur dispose après l’obtention de l’accord de retour d’un délai de 7 jours pour effectuer le retour de la marchandise défectueuse chez le Groupe LDLC.

Pour plus d’informations sur le sujet, nous vous invitons à lire nos “Conditions générales de vente“ (CGV) disponibles sur notre site <http://www.ldlc.com/>.

Transfert de propriété de la garantie

En cas de cession de l’appareil, la présente garantie contractuelle peut être transférée. Toutefois, le nouvel utilisateur ne bénéficiera de la présente garantie que pendant la période de garantie restante, et sous réserve d’être en possession de l’original de la preuve d’achat de l’appareil.

Pour nous contacter

Vous trouverez toutes les informations les plus récentes en la matière sur nos sites internet :

<http://www.ldlc.com/>

Si vous êtes un particulier, contactez le Support Technique :

- Par e-mail, rendez-vous sur notre page CONTACTS :

<http://www.ldlc.com/faq/>

- Par téléphone :

Depuis la France : 04 27 46 6000*

Depuis l'Etranger : + 33 4 27 46 6000*

*Tarifs appel : aucune surtaxe, le tarif est celui fixé par votre propre opérateur.

Si vous êtes un professionnel, contactez le Support Technique :

- Par e-mail, rendez-vous sur notre page CONTACTS :

<https://secure.ldlc-pro.com/-profr-/pages/contacts.html>

- Par téléphone (Numéro unique) :

Depuis la France : 04 27 46 6005*

Depuis l'Etranger : +33 4 27 46 6005*

*Tarifs d'appel : aucune surtaxe, le tarif est celui fixé par votre propre opérateur.